

NIESSEN
Design for living spaces

#JuntosEsMejor

Niessen Design

EDICIÓN 2020



EDITORIAL

Nora Araico,
Product Marketing Director - Smart Building

Os damos la bienvenida a Niessen Design, la nueva revista del grupo cuyo objetivo radica en ofrecer las referencias del sector de la mano de los mejores profesionales a través de artículos y entrevistas especializadas. Interioristas, arquitectos, diseñadores e instaladores aportan ideas y proyectos llenos de creatividad e ingenio y cuya relevancia está recibiendo premios y reconocimientos.

En esta primera edición, la innovación, la domótica y la sostenibilidad son algunos de los temas protagonistas, inquietudes que tratamos en profundidad ofreciendo un enfoque cercano y claro para el lector. Desde Niessen Design valoramos la evolución de estos proyectos a la vez que nos enriquecemos en su proceso.

El sector cambia, y los profesionales inquietos y audaces se abren paso a un ritmo acelerado. Por ello Niessen, a través de este proyecto, persigue enaltecer y dar voz a quienes están innovando, mirando al futuro y cambiando la industria aportando valor de un modo transversal.

Desde Niessen, marca del grupo ABB con más de 100 años de experiencia, que ofrece soluciones de equipamiento eléctrico y de automatización de edificios de alta gama en el sector residencial y terciario, te animamos a que juntos descubramos las últimas innovaciones en tecnología, construcción y diseño.



SUMARIO

EDITORIAL

por Nora Araico, Product Marketing Director Smart Building - ABB Spain

ENTREVISTAS

- María Josep Moliner
- Hector Restrepo

ARTÍCULOS

- Domótica para Minusválidos
- Bioconstrucción

PROYECTOS

- Hotel Suitopía
- Passivhaus
- BIM

CASA DECOR

- Mayice Studio

ACTUALIDAD

- Zenit
- Monitores Welcome M
- Amina Hamidi

ENLACES DE INTERÉS

- Smart Hotel
- Smart Home

- Smart Office
- ABB Ability™
- BIM
- PRESTO
- Canal YouTube
- APPs Móviles y Tablets

 @niessen_design

 @niessenes

 Niessen_ES

CRÉDITOS

Director: Helena Casasempere

Director adjunto: Alexandra Cantallops

Han colaborado en este número: María Josep Moliner, Héctor Restrepo, Innovotics, Arquitectura Sana, Ángel Lizón, Pablo Pellitero, Mayice Studio y Roberto Fernandez

Edita **ABB**

Han colaborado en este número: Idoia Matas, Marcom Manager Negocio Electrificación Spain, Sílvia Blanes Marketing Communications Specialist Negocio Electrificación Spain

Queda terminantemente prohibida la producción total o parcial de cualquier apartado de la revista

La suscripción a esta publicación autoriza el uso exclusivo y personal de la misma por parte del suscriptor. Cualquier otra reproducción, distribución, comunicación pública o transformación de esta publicación sólo puede ser realizada con la autorización de sus titulares. En particular, la Editorial, a los efectos previstos en el art. 32.1 párrafo 2 del vigente TRLPI, se opone expresamente a que cualquier fragmento de esta obra sea utilizado para la realización de resúmenes de prensa, excepto si tiene la autorización específica. Dirijase a CEDRO (Centro Español de Derechos Reprográficos) si necesita reproducir algún fragmento de esta obra, o si desea utilizarla para elaborar resúmenes de prensa (www.conlicencia.com; 91 702 19 70 / 93 272 04 47).

Doctor Fakoy 

Director General: Alexis Vegas
Director Técnico: Anna Puig

Delegación Barcelona
Calle Gomis, 34
08023 Barcelona
www.fakoy.com

Sky Niessen Oro es sinónimo de distinción en cualquier espacio. Es clase, es exclusividad y aporta ese toque tan difícil de conseguir, la sensación de la calidad más clásica y la potencia de la innovación más depurada.



NIESSEN DESIGN

ENTREVISTA

M^a Josep Moliner

Lighting Designer

Proyecto de iluminación Puff. Arquitectos: MHAP Studio. Fotografía: Luis Díaz Díaz.

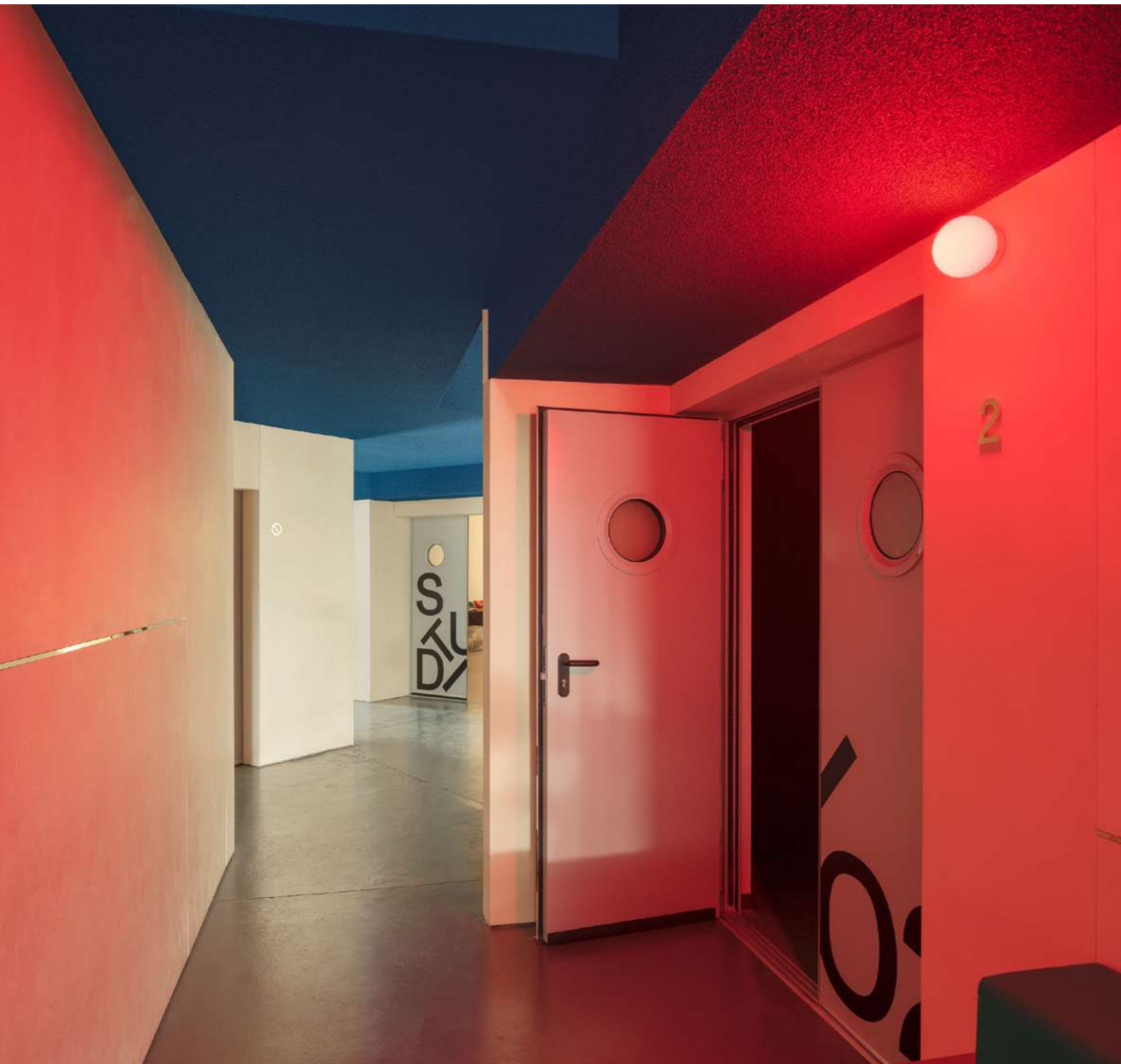

M^a Josep Moliner, Lighting Designer en Casa Luz Studio

M^a Josep Moliner cursó sus estudios como interiorista en Elisava. Apasionada de la luz y todo lo que le rodea, decidió especializarse en Lighting Design.

De la mano de María Güell, una de las grandes lighting designers y fundadora del estudio La Invisible, ha trabajado con grandes profesionales del sector colaborando en multitud de proyectos. Después de seis años de experiencia e innumerables éxitos, decidió emprender su propio camino creando Casa Luz Studio.

1. Interiorista, pero especializada en proyectos de iluminación. ¿Por qué la luz?

La luz es un material invisible, perceptible solo con la materia. Es capaz de generar volúmenes y a través de ella percibimos el espacio. Para mí la luz es una herramienta no solo para generar emociones sino para poner en valor la arquitectura y crear identidad. En la universidad no se dan los conocimientos necesarios en esta temática. Por esa razón, decidí ampliar mis estudios sin saber que acabaría siendo mi profesión.

2. ¿Cuáles son tus funciones, a grandes rasgos?

Los lightings designers somos una herramienta para el interiorista o el arquitecto para resaltar y llevar al éxito su proyecto. Se trata de dar un valor añadido. Un buen proyecto lumínico sucede cuando la luz es imperceptible y el espacio es agradable. El problema surge cuando no se tiene en cuenta la iluminación y se deja para el final. Integrar la luz presenta mayor dificultad y no siempre se consigue un resultado óptimo.

Proyecto de iluminación Puff. Arquitectos: MHAP Studio. Fotografía: Luis Díaz Díaz.



3. Luz y emociones son dos conceptos que a menudo van asociados. ¿En qué medida puede influenciar la iluminación al estado de ánimo de las personas?

La iluminación no solo afecta al estado de ánimo de las personas, sino también a su salud y bienestar. Se ha demostrado que el cambio de temperatura de color de las luminarias afecta a la productividad de los trabajadores. La tecnología avanza hacia luminarias que permiten variar este parámetro por lo que en algunas oficinas ya se ha empezado a implementar. En otros sectores como la hostelería o el retail juegan más con el contraste o la regulación de la intensidad para crear espacios más acogedores, buscando el confort para influir en el comportamiento del comprador.



Sistema doméstico ABB-free@home® de Niessen

4. El interiorismo, cada vez más, apuesta por la domótica y el control remoto. En cuanto a iluminación, ¿cuáles son los beneficios que destacarías del sistema ABB-free@home® de Niessen?

La iluminación tiene que ser flexible según las necesidades del momento. Por ejemplo, para cocinar serán necesarios unos niveles más altos de luz que por la mañana recién levantados, en el que deberemos tener en cuenta que haya unos niveles más bajos que no sean molestos para la adaptación del ojo humano. Se trata de crear diferentes escenas lumínicas como en una obra de teatro. Además, una de las grandes ventajas que ofrece el sistema ABB-free@home® es que permite encender sólo aquellas estancias que se ocupan sin tener que acordarnos de apagar la luz cuando nos marchamos. De modo que el consumo puede bajar considerablemente y a la vez aumentar la calidad de vida.

5. El concepto de "lighting" como profesión se ha extendido en Europa, pero parece que en España aun existe un gran desconocimiento al respecto. ¿A qué se debe este fenómeno?

En general, hay una falta de conciencia del valor que aporta la luz en el espacio, por desgracia continúa siendo una profesión poco conocida. El equipo de diseño suele recurrir al fabricante o distribuidor pensando erróneamente que podrá abastecer el proyecto con los productos de su catálogo. En otros casos, contratar a un LD se relaciona con un coste extra que el proyecto no puede asumir cuando en realidad su función será bajar el coste de la obra aportando la luz únicamente en las zonas necesarias.

NIESSEN DESIGN

ENTREVISTA

Héctor Restrepo

Heres Arquitectura

Restaurante Soho House diseñado por Heres Arquitectura



Entrada Soho House

El estudio de arquitectura Heres Arquitectura se fundó en 2001. **Un estudio que le da prioridad a la técnica, estética y al detalle.** Hablamos con Héctor sobre su famoso proyecto **Soho House Barcelona** y cómo ha conseguido darle la personalidad de la que hoy goza el lujoso club privado.

1. ¿Cuáles son las bases que Heres Arquitectura sigue día a día?

Nuestra forma de entender la arquitectura, siempre ha buscado valorar todos los elementos que la conforman, como un todo que trabaja en conjunto y no de forma separada. Así la función, la técnica, la estética y el detalle, se deben unir para brindar las soluciones a las necesidades planteadas por nuestros clientes; éstas son máximas que intentamos trabajar en nuestro día a día y poner en práctica en nuestros proyectos.

2. El Soho House de Barcelona se asienta en una casa señorial del siglo XIX, ¿cuáles fueron los principales desafíos que os encontrasteis en el momento de abordar el proyecto?

La posibilidad de trabajar en un entorno histórico y con tanta representatividad como la Plaza Medinaceli, en el casco antiguo de Barcelona, fue uno de los primeros parámetros a tener en cuenta en el proceso de diseño del hotel. De igual forma lo fue el edificio, que pese a su protección especial de patrimonio y debido al estado ruinoso de su interior, fue necesario demoler y vaciar su interior, en una operación compleja donde la fachada quedaba suspendida, recuperando gran parte de los materiales que se encontraban en su interior y realizando dos plantas sótano en un terreno donde el nivel freático se encontraba a cuatro metros por encima del segundo sótano. Fue una labor y esfuerzo conjunto de todo el equipo de arquitectos, ingenieros, promotor y constructor, para hacerlo posible.

“Igualmente desde el diseño inicial y la filosofía de la marca, se dio prioridad en escuchar al edificio y reconstruirlo de forma respetuosa, conservando los elementos característicos de la arquitectura de mediados del siglo XIX”

3. En el interior vemos la preservación de las famosas bóvedas catalanas, ¿cómo conservasteis la esencia catalana en el estilo británico tan representativo del Soho House?

En el caso de las “voltes catalanes”, una tipología de forjado presente en muchos de los edificios históricos de la ciudad, era muy importante mantener su estética dentro del edificio. Realizar los nuevos forjados con esta técnica era inviable, ya que la normativa actual no permite su uso, porque incumple la protección al fuego de un edificio de estas características, por lo que fue necesario trabajar en su detalle para poder realizar una simbiosis entre las losas de hormigón de la nueva estructura y el acabado de “la volta catalana” que sirvió como encofrado perdido y acabado al mismo tiempo, devolviendo la estética existente en el edificio original.

4. A la hora de conseguir un mayor confort en el interior de un proyecto, ¿arquitectura e interiorismo van de la mano?

Es característica innata de la arquitectura tener un fin social; ya que se crea, diseña y construye para un uso específico, en un momento determinado y para una sociedad que lo utiliza. Tener estos conceptos claros responde a la pregunta de si va de la mano con el interiorismo, ya que no puede ser de otro modo. El proceso de creación debe ser un todo en su conjunto y adaptarse a los diferentes equipos que trabajan en él, para que el resultado sea idóneo y específico a lo que quiere tanto el cliente como el usuario.

Cuidando los pequeños detalles

El diseño de los interruptores también cuenta. Skymoon de Niessen aporta un toque de distinción que hace que una estancia se convierta en un espacio único. Su diseño vanguardista hará que todas las miradas se centren en el punto más atractivo. De la misma forma que Soho House ofrece una experiencia a través del interiorismo del lugar, Skymoon refina los espacios más lujosos.

5. ¿Cómo influye la sostenibilidad en los proyectos de arquitectura actualmente?

“El fin social de la arquitectura nos hace ser responsables también del medio ambiente y está en cada uno velar por el máximo respeto y compromiso en la mirada hacia un mundo más sostenible y menos contaminante”

Es por esto que cada una de las decisiones que se toman tanto en el proceso creativo como en la obra debe ir en esa línea, previendo sistemas constructivos con una huella ecológica reducida, acabados de materiales respetuosos con el medio ambiente y productos de proximidad. En el caso de Soho House, se ha trabajado con muchos materiales reciclados del mismo edificio, técnicas propias del lugar e igualmente con materiales naturales, artesanales y de proximidad.

Restaurante Little Beach House Barcelona

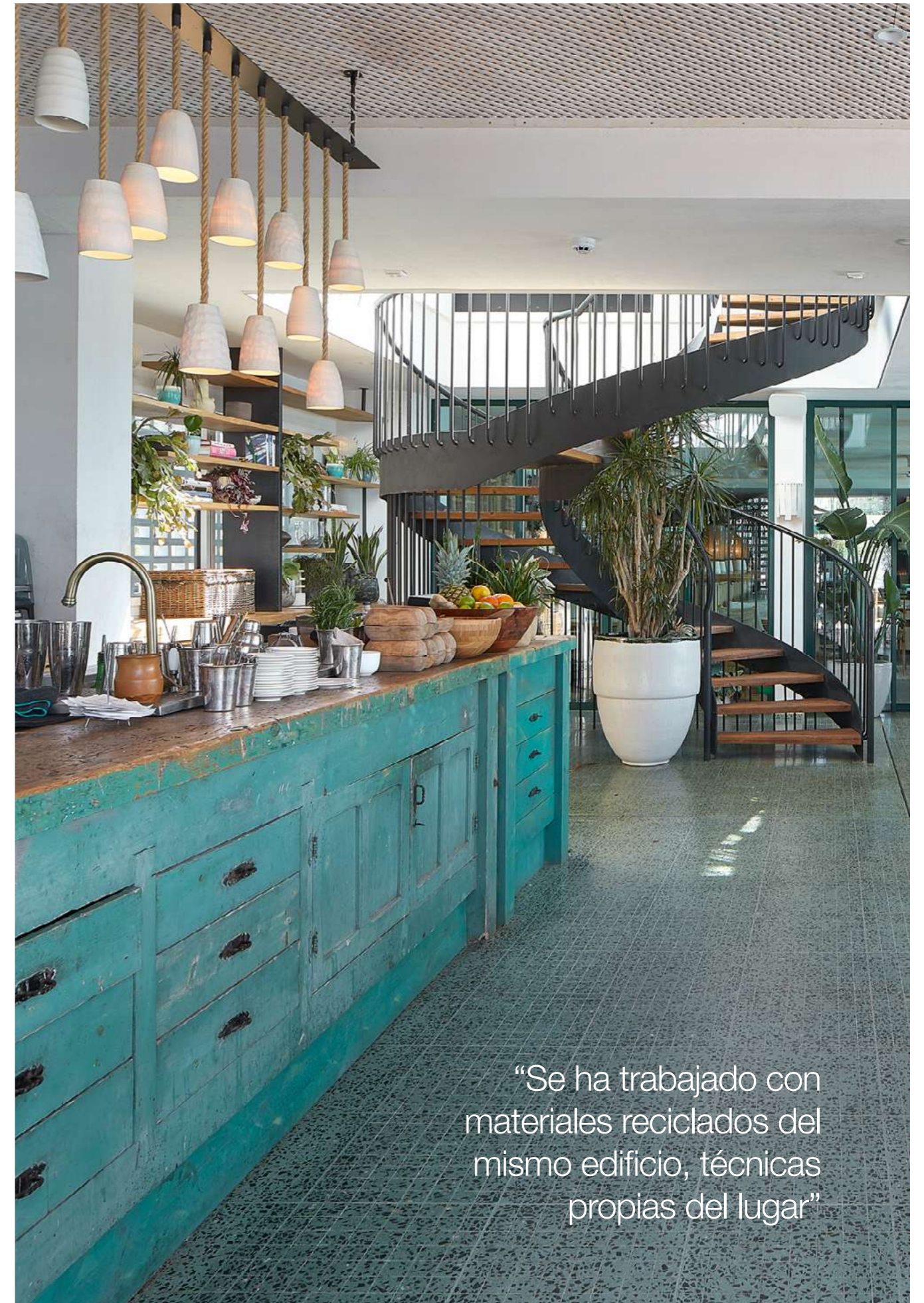

“Se ha trabajado con materiales reciclados del mismo edificio, técnicas propias del lugar”



Con la línea Skymoon conseguirás ese toque distintivo que convierte una habitación en un espacio único. Su diseño vanguardista hará que todas las miradas se centren en el punto más atractivo de tu hogar o negocio.



SKYMOON

NIESSEN DESIGN

ARTÍCULO

Domótica para minusválidos

Sinónimo de libertad

Domótica para minusválidos



Estamos acostumbrados a realizar múltiples acciones de una manera prácticamente automática. Nuestros gestos son tan naturales que podemos llevarlos a cabo casi sin pensarlos, pero para las personas discapacitadas estos simples actos pueden resultar extremadamente complejos. Estos impedimentos son difíciles de resolver, haciendo así que la ayuda de otra persona sea muy necesaria.

La domótica para minusválidos

Una persona con minusvalía que no le permite valerse por sí misma, puede considerar la tecnología domótica como una solución capaz de ofrecerle mejoras en su calidad de vida. Esta importante tecnología a día de hoy ejecuta cada vez más un rol determinante, transformando en inteligentes herramientas.

Una de las soluciones relevantes que mejora el nivel de vida de una persona minusválida es una casa "domotizada". Esta deberá ser diseñada a medida para adaptarse a todas las exigencias del cliente, de tal manera que estudiando los elementos se garantiza una autonomía total además de una importante facilidad en las acciones más comunes del día a día.

A partir de aquí se precisará de una concreta personalización, que resultará crucial para satisfacer de manera completa los requerimientos de los diferentes usuarios. Si hasta hace unos años la domótica ha sido considerada y empleada como un instrumento para mejorar el confort de las personas además de controlar los costes energéticos, en los últimos tiempos esta tecnología ha encontrado nuevos caminos y utilidades.

¿Cómo funciona la domótica para minusválidos?

Los sistemas domóticos en domicilios tienen como objetivo optimizar las acciones cotidianas. Gracias a la integración de esta tecnología se alcanzan altos niveles de seguridad, reduciendo al mínimo (en algunos casos al 100%) la presencia de personal de asistencia. Todo esto se conoce como Smart Home, y es capaz de otorgar la movilidad fundamental a una persona discapacitada.

“Estos dispositivos monitorizan a la persona gracias a la detección de los parámetros vitales y de la postura”



Manejo de ABB-free@home® desde un Smartphone



Monitor Welcome 7 para ABB-free@home®

[ABB-free@home®](#) de Niessen es el sistema inteligente que hace que las acciones cotidianas sean más fáciles. Desde controlar la subida y bajada de persianas, la luminosidad de la luz, ahorro energético, controlar la calefacción y el aire acondicionado además del sistema de comunicación Welcome. La seguridad y el control de la vivienda están controladas con [ABB-free@home®](#). La pantalla táctil es muy intuitiva de usar, incluso desde un ordenador, Tablet o Smartphone.

¿Cuáles son los dispositivos de domótica para minusválidos?

La experimentación en los últimos años ha sido muy importante en el campo de la domótica para minusválidos, debido a esto se han logrado unos resultados muy alentadores. Vamos ahora a conocer algunas de las soluciones domóticas, útiles para adaptar la casa.

“El uso de esta tecnología rompe las barreras físicas sensoriales y cognitivas que impiden las ejecuciones autónomas cotidianas”

• Dispositivos de asistencia

Se trata de sistemas robóticos y electromecánicos que asisten a la persona en los movimientos necesarios, capaces de auxiliar la movilidad. Además en esta categoría encontramos también herramientas para la rehabilitación física, dotados con una interfaz persona-máquina especial.

• Dispositivos de supervisión

Como sabemos, la seguridad no deja de ser uno de los importantes factores en una casa, y aún más si el inquilino sufre alguna clase de minusvalía. Por esta razón estos dispositivos monitorizan a la persona gracias a la detección de los parámetros vitales y de la postura. Asimismo, se puede controlar el comportamiento de los ocupantes del espacio. De la misma manera será posible el reconocimiento de la expresión facial.

• Dispositivos de automatización

Herramientas automáticas en la cocina, reguladores de temperaturas de agua y ambientes e instrumentos para el cierre y apertura de puertas y ventanas, ayudarán a que la vida del residente sea cómoda y le proporcione libertad. Además, el ocupante puede controlar en cualquier momento los dispositivos de seguridad.

• Dispositivos de intercambio de informaciones

Un sistema domótico podrá otorgar mayor libertad y acceso a informaciones y sistemas de telecomunicación, como a sistemas de monitoreo e inspección con control remoto.

NIESSEN DESIGN

ARTÍCULO

Bioconstrucción

Ejemplos e implementación de sus criterios

Casa de madera en Begues, Cataluña, construida por House Habitat



¿Sabías que el entorno que nos rodea genera una influencia sobre nosotros?. Cada espacio, iluminación, ventilación tienen una repercusión en nuestra calidad de vida.

“Las soluciones de Niessen cuidan de las personas y del mundo que les rodea, garantizando la máxima versatilidad y seguridad en la totalidad del entorno del hogar”

Desconectar los sistemas eléctricos cuando nos encontramos fuera de casa, reducir el uso del wifi o adaptar la luz a cada estancia y momento del día son algunas de las sencillas medidas que podemos programar con [ABB-free@home®](#) y que nos ayudarán a mejorar nuestra calidad de vida. Todo ello gracias a un sistema sencillo y fácil de entender, que garantiza un ahorro considerable del tiempo, favoreciendo un uso energético y respetuoso con el medio ambiente y con la salud.

Salón automatizado con tecnología ABB i-bus KNX



Control centralizado mediante ABB-tacteo personalizado en cristal blanco



“La elección de materiales y acabados debe prestar atención en su composición química buscando los que sean más naturales”

Bioconstrucción y salud

La palabra bioconstrucción proviene del término alemán “Baubiologie”, y se podría traducir como la biología de la construcción. Estudia la relación entre el ser humano y el entorno en el que desarrolla su vida desde un punto de vista global. Promueve una compleja visión de conjunto sobre el hábitat que unifica criterios de ecología, medicina, biología, sociología, química, física, geología, psicología, botánica, economía...

Calidad del ambiente interior y ventilación

Conceptos novedosos requieren también de un nuevo lenguaje para definirlos. Así, dentro de la bioconstrucción uno de sus factores más importantes es la CAI (Calidad del Ambiente Interior). Para lograr una sensación de confort y bienestar no solo hay que regular la temperatura y la humedad, sino que la composición del aire también ha de ser la correcta.

Materiales de construcción saludables

Tan importante es decidir cómo se va a construir una vivienda o edificio como con qué se va a hacer. En especial, hay

que ser muy cuidadoso en la elección de materiales para los acabados superficiales de los parámetros interiores, ya que son con los que se está en permanente contacto y pueden ayudar a la obtención de una buena CAI.

Instalaciones biocompatibles

En los edificios actuales muchas veces también encontramos excesos de campos eléctricos y magnéticos de baja frecuencia y/o electromagnéticos de alta frecuencia derivados de las instalaciones y aparatos eléctricos y de telecomunicaciones. En la naturaleza estas cargas eléctricas son muy bajas o inexistentes. Hay varios estudios científicos que investigan y relacionan el estado de salud de las personas con la incidencia de estos campos. No se trata de ver la tecnología como un enemigo sino todo lo contrario; conocer sus virtudes y disfrutar de ellas sin que afecte a la salud.

El hecho de que cada vez haya más gente desarrollando electrosensibilidad o intolerancias a campos eléctricos y magnéticos, y que en otros países los valores límite de estos factores sean mucho más restrictivos que en el nuestro, debe hacernos reflexionar sobre cómo interactuamos con ellos y buscar soluciones que minimicen sus niveles de emisión lo máximo posible.

“Los espacios donde se trabaja deben dotarse de condiciones lumínicas adecuadas”



Confort en la vivienda con ABB-free@home®



“Una buena alternativa para el control de la luz son los sistemas de dom3tica, que permiten regular de manera individual la intensidad de la luz y el color”

Iluminaci3n cronobiol3gica

Desde el punto de vista de la iluminaci3n, no s3lo se tiene en cuenta el consumo de las bombillas, sino la calidad lumínica que aportan. Los espacios donde se trabaja, se estudia o se requiere alta concentraci3n deben dotarse de condiciones lumínicas adecuadas para que el cuerpo se mantenga despierto y siga de manera natural los ciclos circadianos.

Las características que deben cumplir las luminarias es garantizar un índice de reproducci3n cromática superior al 90%, una temperatura de color adecuada a la hora del día (tonos más frescos por el día y más cálidos y de menor intensidad tras el atardecer). Además, se deben evitar las bombillas que generan parpadeo y emitan en alta frecuencia. Una buena alternativa para el control de la luz son los sistemas dom3ticos, que permiten regular de manera individual la intensidad de la luz y el color. Por otro lado, las LEDs de buena calidad y las hal3genas suelen cumplir tambi3n con estos requisitos.

Sus detalles complementan cada pieza elevando la personalidad de cada estancia. Su búsqueda de la simplicidad y la geometría convierten a la serie Zenit en un clásico.

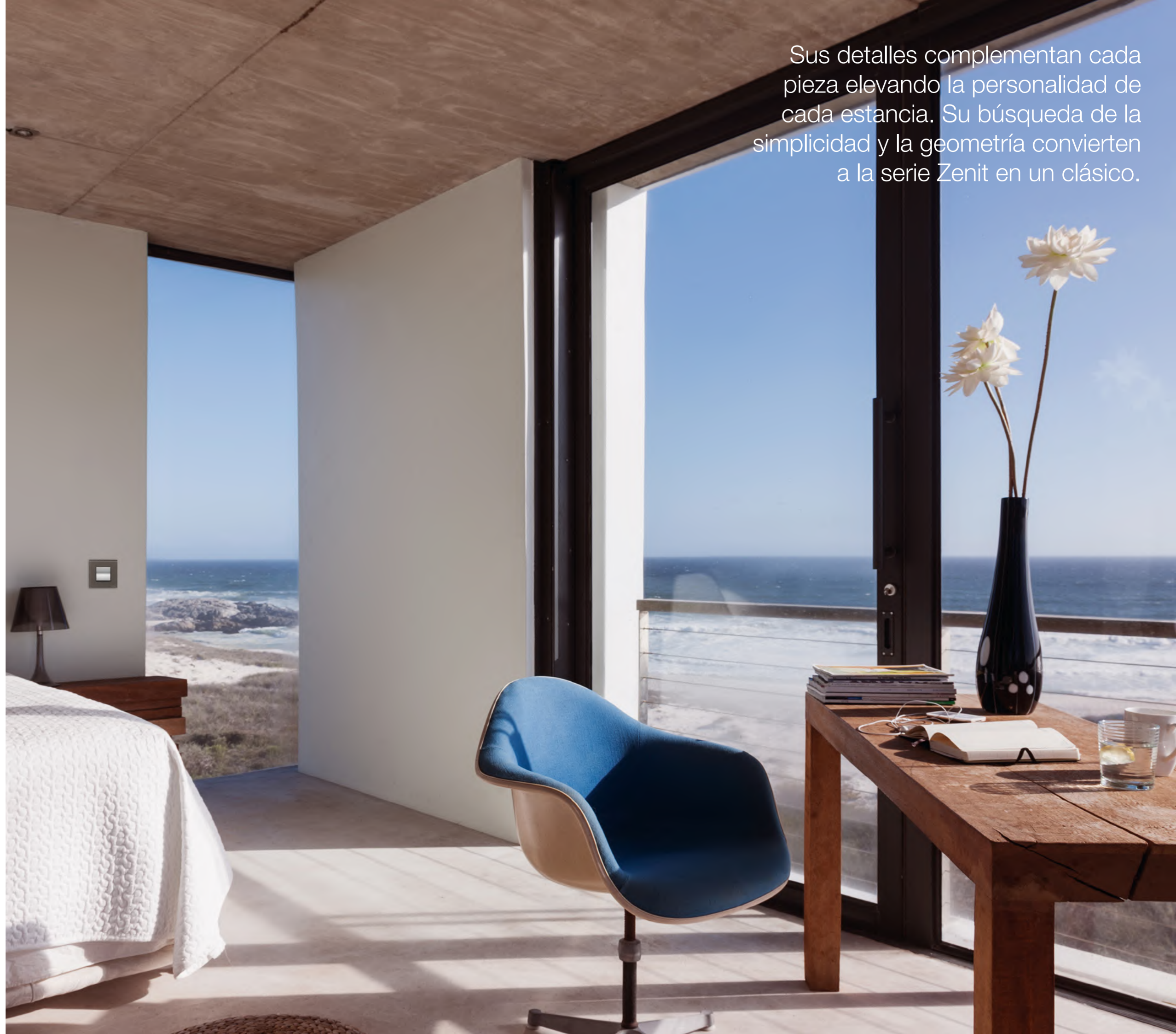

ZENIT

NIESSEN DESIGN

PROYECTOS

Hotel Suitopía en Calpe (Alicante), equipado con la tecnología de ABB

Terraza Sky Hotel Suitopía



Terraza Hotel Suitopía

Han creado el Hotel Suitopía con el objetivo de diseñar espacios sensacionales y despertar las emociones de los huéspedes, el arquitecto D. Guillermo Oltra Gandía en colaboración con D. Antonio Dotes Fernández y D. Pedro Diaz Femenia. Las instalaciones han sido diseñadas por el ingeniero D. Javier Giménez Berenguer.

El hotel consta de 30 plantas y cuenta con 200 Suites de 65m² equipadas con cocina, más 32 habitaciones dobles, todas ellas con terraza perfectamente orientada y 5 salones multi-funcionales. El edificio está completamente equipado con materiales de ABB y Niessen para crear espacios sensacionales para despertar las emociones de los huéspedes.

La premisa principal del hotel ha sido crear un concepto de alojamiento turístico familiar. La tecnología **KNX de ABB i-bus®** permite a los huéspedes controlar y gestionar su iluminación y comodidad (aire acondicionado y calefacción) dentro de su espacio vital. Fuera de estas áreas, en los espacios comunes del hotel, los detectores de presencia y programaciones según horario y época del año, ayudan a reducir los costos de energía y aumentan la seguridad. El aire acondicionado y el agua caliente del edificio también están automatizados y conectados a un sistema de supervisión de energía para optimizar la eficiencia energética.



Habitación con interruptores Sky Niessen automatizados y personalizados, acabado blanco

Inmótica

La inmótica nos permite crear distintas escenas a través de los actuadores situados en el circuito de alumbrado.

1. Habitaciones:

Escenas

- Se puede reprogramar una escena de bienvenida para crear una atmósfera cálida.
- Todas las luces se pueden apagar con un solo botón instalado al lado de la mesita de noche.

Contratación del uso de la cocina

- Cuando se realiza un contrato con el programa de gestión del hotel, que está conectado al sistema de gestión de la construcción (BMS), los actuadores se activan para permitir el funcionamiento de los aparatos de cocina.

Ahorro de energía

- A través del programa de Gestión Hotelera desde el check-in, la climatización de la habitación se pondrá en modo pre confort, y automáticamente la habitación alcanzará la temperatura de confort. Si el sistema reconoce que la habitación está desocupada, después de un período de tiempo, la temperatura de consigna de la unidad de climatización pasará a pre confort, la iluminación y los electrodomésticos se apagarán, excepto el frigorífico y el lavavajillas.

Seguridad

- En caso de que la habitación esté desocupada, se apagan los electrodomésticos que pueden provocar situaciones de riesgo como pueden ser el horno o la encimera.

“Todos los detectores de movimiento KNX se pueden configurar para encender las luces cuando sea necesario”

2. En pasillos:

Escenas

- En los pasillos, escaleras y áreas de trabajo del personal, puede crear tantas escenas como considere. Todos los detectores de movimiento KNX se pueden configurar para encender las luces cuando sea necesario, es decir, el punto de ajuste podría ser de 200 lux. Por encima de este umbral, no se encienden las luces de los espacios mencionados, cuando se detecta la presencia, pero solo cuando el nivel de luz está por debajo de este valor.

Seguridad

- En el caso de que se active una alarma de incendio en una planta o zona, se encenderá la iluminación permanente. Cuando se genere una alarma, el resto de los pasillos y zonas se iluminarán.

Habitación con interruptores Sky Niessen automatizados y personalizados



3. Metering, Ratios de consumo, Alarmas y Actuaciones del sistema:

Todos los parámetros de salida eléctrica de los dos transformadores estarán monitorizados en todo momento y controlados a través de los analizadores de red, integrados en el BMS, para tener los valores mínimos, promedios, máximos e instantáneos de corrientes, potencia, tensión y factor de potencia. Todos los valores se guardarán en un histórico de al menos un año de duración.

Terraza Hotel Suitopía



“Todos estos ratios servirán para compararlos con otros hoteles con la intención de tomar decisiones en futuras inversiones respecto al ahorro de energía”

Habitación con interruptores Sky Niessen, acabado blanco



Entrevistamos a Ángel Lizón de ABB especialista en Building Automation en el área de Levante

1. ¿Cómo surge la iniciativa de poner en marcha el sistema de automatización en el Hotel Suitopía?

En la primera visita se les ofreció la automatización del edificio mediante el sistema domótico KNX. El propietario del hotel, al disponer de otro hotel que no está automatizado pensó, en un primer momento, que era un gasto innecesario disponer de éstas funciones.

2. ¿Cuántos puntos de luz encontramos en cada habitación?, ¿cómo los controlamos?

Actualmente, el Hotel Suitopía cuenta con 17 puntos de luz por habitación. Las habitaciones son grandes y luminosas. La iluminación hoy en día decora, no solo ilumina. Nos pusimos a trabajar en ello, desde el punto de vista del costo por habitación. Al plantearlo de esta manera la parte económica resulta más asequible.

3. ¿Qué ocurre una vez se diseña el sistema de apagado general?

Empiezan a surgir necesidades de automatización dedicadas al ahorro energético, al confort del cliente y a la seguridad. Un aspecto muy importante a tener en cuenta, es el tema del mantenimiento. Facilitar esta tarea de manera que se pueda realizar un mantenimiento preventivo.

El hotel cuenta con dos grandes salones, uno de ellos tiene una capacidad de 2.000 personas y otro de 6.000 personas. Ambos compartimentales. La iluminación de éstos se adecua a esta compartimentación. Esto se consigue ya que el sistema KNX cuenta con pasarelas que enlazan con el sistema DALI de iluminación, que nos permiten crear cualquier tipo de escenario.

4. ¿Cuáles son las principales ventajas de estas instalaciones?

Uno de los detalles más importantes en una instalación domótica, es el retorno. Un empresario necesita saber qué va a conseguir como resultado de su inversión. Uno de los principales retornos es económico, ya que el ahorro energético es considerable. Las habitaciones cuentan con la inteligencia adecuada para considerar si hay o no personas dentro de la estancia, si hay puertas abiertas o no... De esta manera puede actuar consecuentemente con el funcionamiento de la electricidad y/o dispositivos, para evitar gastos superfluos de energía.

Cuando hablamos de retorno solemos referirnos a temas económicos pero hay que tener en cuenta que el confort también en un retorno que tenemos que destacar.

Ángel Lizón, especialista Building Automation, en ABB zona Levante



Un aspecto muy importante a tener en cuenta, es la gestión de mantenimiento. Facilitar esta tarea de manera que se pueda realizar un mantenimiento preventivo.

“Un empresario necesita saber qué va a conseguir a cambio de una inversión”



“Puedes controlar el hotel desde fuera o dentro, evitando posibles fallos”



Hotel Suitopía

5. ¿Qué supone trabajar bajo la marca ABB?

El echo de que sea un fabricante de reconocido prestigio internacional, innovador en tecnología y que la fábrica de productos Niessen esté en España, para el cliente ha sido fundamental en la toma de decisión y para trabajar en este proyecto.

La parte estética que toca el usuario final, a parte del diseño, también necesita cercanía y accesibilidad.

6. ¿Qué mejoras se encuentran a nivel de mantenimiento?

La principal facilidad de mantenimiento es poder visualizar en un vistazo todas las averías que se pudieran encontrar en el hotel. El ahorro de tiempo y no tener que ir de sala en sala.. La experiencia de usarlo desde cualquier dispositivo, puedes controlar el hotel desde fuera o dentro. Prevés posibles fallos. Gracias a esto, podemos dedicarle tiempo a otras funciones.

NIESSEN DESIGN
PROYECTOS

La primera Passivhaus Premium domotizada de España está en Zaragoza y cuenta con tecnología de ABB

Villa unifamiliar Passivhaus domotizada, Zaragoza





“Esta tendencia llegó a España hace unos 15 años con la intención de quedarse”

Mecanismos Sky Niessen, acabado negro soft

La historia de las Casas Pasivas surge a finales de los años ochenta por dos profesores europeos del Instituto de la Vivienda y el Medio Ambiente. Desde ese momento se asientan las bases de una Passivhaus en las que el objetivo radica en aprovechar los recursos naturales, la efectividad de los aislamientos térmicos y la renovación natural del aire con tal de maximizar el ahorro energético.

Poco a poco, en toda Europa se han empezado a construir viviendas que cuentan con estas específicas características. La importancia del correcto aclimatamiento y aislamiento de las viviendas puede llegar a alcanzar un ahorro energético de entre un 60% y un 80%, dependiendo de la zona en la que se hayan construido.

Para que una Passivhaus se considere como tal, en lugares con clima Mediterráneo, es necesario que cumpla ciertos requisitos. La vivienda deberá tener una demanda máxima de energía útil para calefacción y refrigeración de 15 kWh/m²año. Entre otras de las características encontramos que el consumo máximo de energía primaria para calefacción, refrigeración, agua caliente sanitaria (ACS) y electricidad sea de 120 kWh/m² año.

La Casa Pasiva construida en Zaragoza es la tercera de España junto a otras dos en la Comunidad Balear. [Esta edificación también se considera la primera Passivhaus Premium domotizada en España.](#)

Entre los principales beneficios de esta construcción encontramos:

- 80% de ahorro en climatización
- 50% de ahorro en iluminación
- autoconsumo del 90% de la electricidad mediante paneles fotovoltaicos

Los productos de ABB y Niessen que se han utilizado para la edificación son:

- **Mecanismos SKY Niessen**, elegantes y minimalistas que crean un espacio moderno.
- **Aparata de cuadros ABB**, para ofrecer la mejor máxima seguridad de personas e instalación.
- **Cuadro Twinline S** que integra en un armario de pared y pavimento una moderna distribución de energía.
- **Cuadro Mistral** de aspecto moderno y flexible que reduce el tiempo necesario para cablear.
- **KNX**, que permite controlar diferentes aspectos de la vida cotidiana favoreciendo el bienestar.
- **Medidores de energía EQmatic** para monitorizar, almacenar datos, visualizar y analizar la información sobre la energía y el consumo.
- **Videoportero Welcome** que dota a la vivienda de seguridad y contacto con el exterior.

Exterior villa unifamiliar Passivhaus domotizada, Zaragoza



Entrevista a Pablo Pellitero, Ingeniero eléctrico, integrador de KNX y propietario de la Casa Pasiva en Zaragoza

1. ¿Por qué construir una Casa Pasiva?

Cuando decidimos embarcarnos en esta construcción había una motivación altamente energética. Estamos muy concienciados con la eficiencia energética y por ello intentamos dejar la menor huella posible en el planeta.

Otra motivación, que surgió durante la construcción del proyecto, fue que a la hora de instalar paneles fotovoltaicos además de absorber la energía generada para uso diario, podíamos llegar a venderla a la red eléctrica gracias a la última legislación vigente.

Pablo Pellitero, propietario e integrador, en el exterior de la villa unifamiliar Passivehaus



Pablo Pellitero, propietario e integrador, en la cocina de la villa unifamiliar Passivehouse



2. ¿Qué retos se plantea el diseño de una Passivhaus?

El diseño de una Passivhaus implica tener muy en cuenta el aislamiento exterior de la casa así como sus consumos, y si se quiere obtener una certificación Plus o Premium también la generación con energías alternativas. Del aislamiento de la viviendas se encarga el proyecto de arquitectura, pero de los consumos interiores, en este caso me he encargado yo, buscando la iluminación más eficiente posible, con led; los electrodomésticos más eficientes y además de domotizar la casa para optimizar los consumos.

3. ¿Qué importancia tiene KNX?

La importancia de KNX en esta instalación es el control de prácticamente todas las variables de la casa. Podemos controlar todo lo que queramos en función de los sensores que añadamos a la vivienda.

Un claro ejemplo es el hecho de tener una instalación meteorológica. Esto supone de forma automática, que si hay mucho sol se puedan subir y bajar las persianas. En el caso de que haga mucho aire, las persiana también se subirán para protegerlas de posibles incidentes.

“Podemos controlar todo lo que queramos en función de los sensores que añadamos a la vivienda”

4. ¿Por qué ABB?

Nos decidimos por el material de ABB por ser un fabricante de primer nivel. Dentro de su portfolio cuentan con los materiales, la estética y la funcionalidad que nos interesaba para la vivienda.

Hemos elegido Elink para la monitorización de todo el sistema eléctrico dada su sencillez. Fácilmente se instala la comunicación y la programación del mismo. La monitorización mediante Elink nos facilita los datos del consumo que estamos teniendo en cada momento y en cada circuito.

Monitor Welcome 7" de ABB

“Nos decidimos por el material de ABB por ser un fabricante de primer nivel”



NIESSEN DESIGN
PROYECTOS

BIM

Bulding Information Modeling

Implantación BIM



BIM es un proceso que sirve para crear y administrar información sobre un proyecto de construcción a lo largo de su ciclo de vida. BIM (Building Information Modeling), permite que disciplinas y profesionales de la construcción trabajen simultáneamente en el mismo proyecto. Este proceso facilita el desarrollo de la idea y ahorra costos de construcción, mantenimiento, renovación y administración en 7 dimensiones diferentes.

BIM en ABB

Desde nuestra visión a futuro, pero sobre todo a presente, los edificios deben ser sostenibles, cómodos, flexibles y seguros. Por ello, la sencillez en la facilidad de construcción y mantenimiento es un factor a tener en cuenta.

“Hay disponible un número creciente de objetos BIM en el Centro de descargas de ABB de uso inmediato”

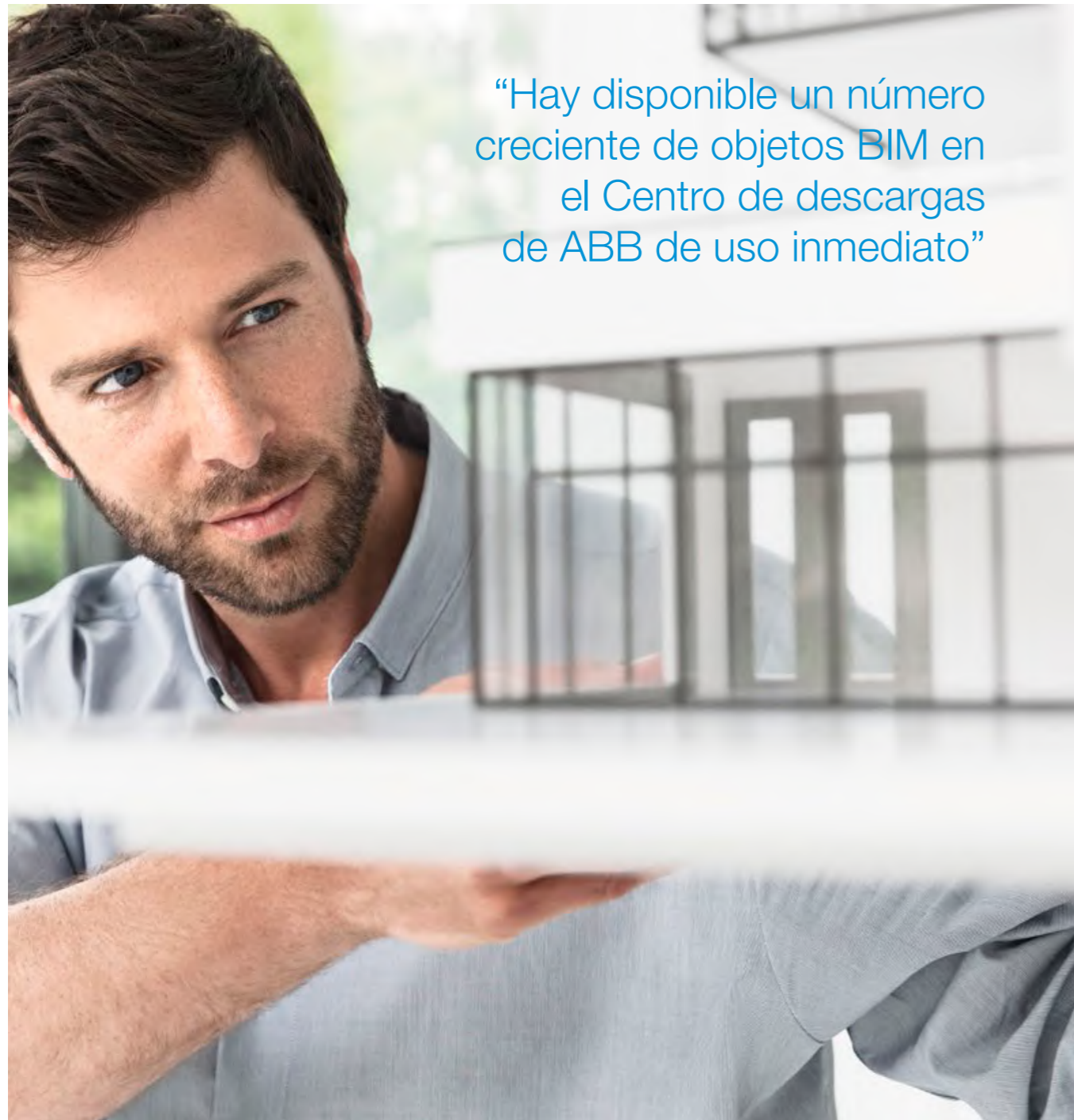

Comodidad de la utilización del sistema BIM

Los objetos BIM contienen todos los datos de nuestra solución como pueden ser:

- Descripción geométrica 2D y 3D del producto o componente real
- Dimensiones, peso e información relacionada
- Datos del catálogo
- Enlaces a otros recursos online

Principales beneficios de los objetos BIM en ABB:

En nuestro [Centro de Descargas](#) podrás encontrar un objeto BIM con la documentación necesaria del producto para su funcionamiento. Un solo archivo además, cuenta con múltiples formatos. Facilitamos su sencillez encontrando los objetos disponibles en nuestro propio repositorio.

Objetos BIM de Niessen

Con la aplicación para [Revit Configurador Niessen](#) es muy fácil diseñar, administrar y configurar conjuntos de mecanismos completos según sus necesidades, incluso para los proyectos BIM y MEP más grandes.

BIM

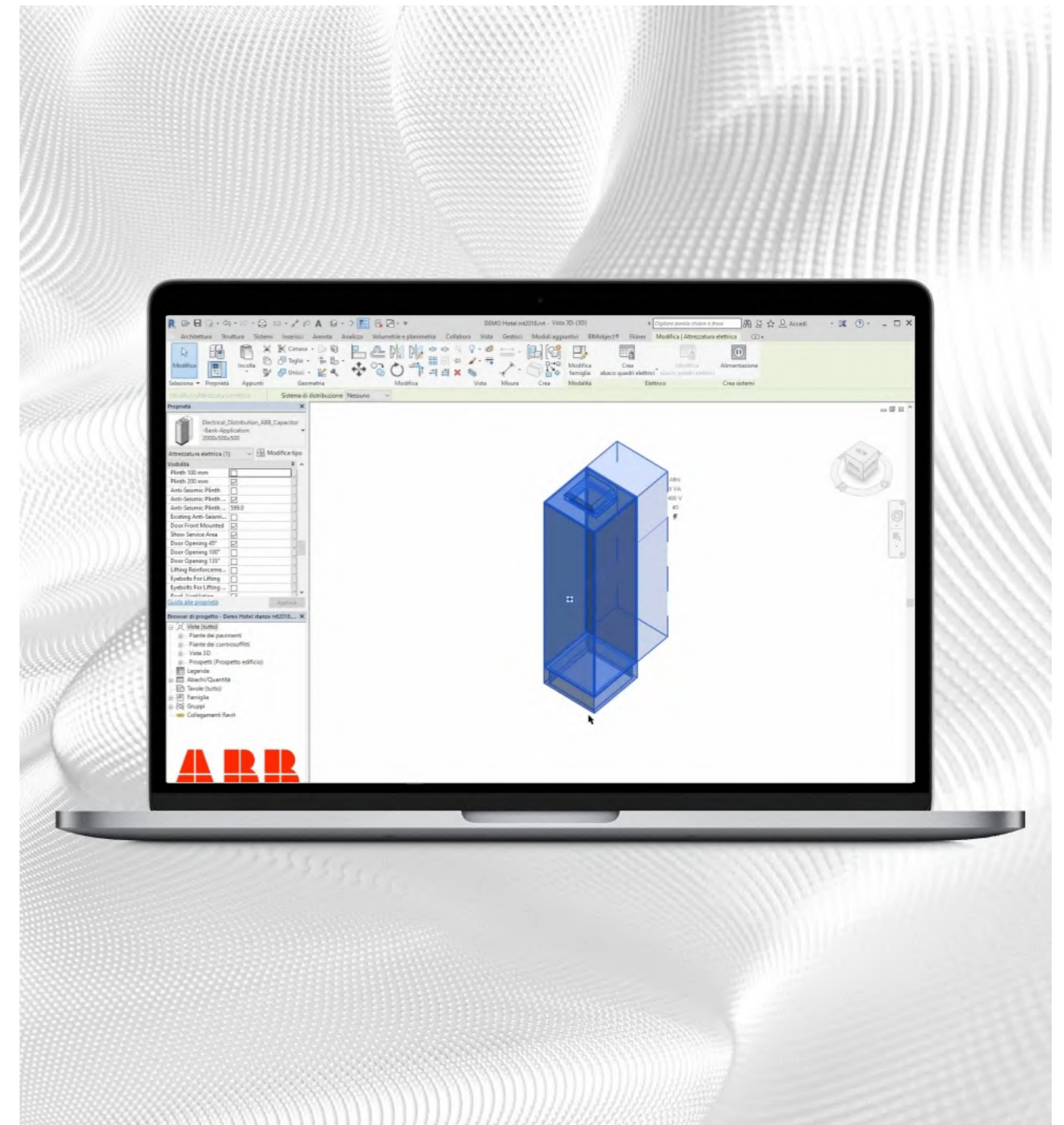



Entrevistamos al responsable de BIM en ABB España, Roberto Fernández sobre la importancia de este formato a día de hoy

1. ¿Por qué el futuro mira hacia el BIM?

Hagamos un pequeño repaso. Building Information Modeling (BIM) es una metodología de trabajo colaborativa para el diseño y gestión de un proyecto de construcción. Su objetivo es aglutinar toda la información del proyecto en un modelo de información digital creado por todos los actores que participan en el proyecto.

BIM supone la evolución de los sistemas de diseño tradicionales basados en el plano, ya que incorpora información geométrica (3D), de tiempos (4D), de costes (5D), ambiental (6D) y de mantenimiento (7D).

El uso de BIM va más allá de las fases de diseño, abarcando la ejecución del proyecto y extendiéndose a lo largo del ciclo de vida del edificio, permitiendo la gestión de éste y reduciendo los costes de operación.

Hoy en día, estamos aún lejos de explotar la filosofía BIM en toda su extensión, pero dentro del sector de la construcción existe un convencimiento profundo de que esto llegará. La normalización de su uso y la concienciación de que es necesario mejorar la eficiencia en la construcción serán detonantes para convertir a esta filosofía en la metodología de trabajo más utilizada en el sector de la construcción.



BIM - Building Information Modeling

BIM@ABB permite:



Digitalizar procesos



Compartir información en tiempo real



Aumentar la colaboración entre las partes interesadas

Beneficia en:



Reducir el trabajo un 36%



Acortar el tiempo de ejecución del proyecto



Rebajar costes de producción 30%

Más información

2. ¿Qué implica su implantación a nivel profesional?

Muchas empresas de construcción, en sus procesos de digitalización como en su internalización están viendo que BIM les ofrece grandes oportunidades. Pero BIM no implica únicamente el uso de determinados softwares sino que implica además un cambio en los procesos y comportamientos.

Comportamientos: BIM facilita el trabajo colaborativo tanto a niveles internos, entre los diferentes departamentos que hoy en día trabajan como departamentos estancos de información, como a niveles externos, entre diferentes gremios que intervienen a lo largo del ciclo de vida del edificio.

Procesos: BIM es una metodología distinta a las convencionales que parte de modelos tridimensionales con información gráfica y no gráfica (parámetros y datos) in-

cluida, a la que vamos obteniendo y añadiendo nueva información a lo largo de la vida del proyecto o infraestructura. Por tanto, será necesario revisar los procedimientos de trabajo actuales.

Herramientas: la generación de modelos BIM, así como el aprovechamiento de éstos para los diversos usos que haya establecido la empresa que desea la implantación como prioritarios implica tanto la adquisición como la formación en software específico.

3. ¿Cuáles son los objetos BIM más ventajosos de uso cotidiano?

Hoy en día BIM se utiliza para modelar estructuras y elementos de proceso como por ejemplo tubería y canalización.

4. ¿Por qué confiar en ABB BIM?

ABB proporciona objetos BIM de líneas de producto globales estándar a empresas de ingeniería de todo el mundo. Gracias a su gestión crea y mantiene un contenedor global de objetos ABB. Por otro lado, es partícipe de la creación de las directrices y estandarización del modelo.

ABB colabora de la mano de sus clientes en los proyectos BIM ofreciendo todo el conocimiento y soluciones necesarias.



ABB ofrece conocimiento y soluciones para BIM

“El equilibrado diseño de la serie Zenit de Niessen es una síntesis entre la sencillez de sus formas rectilíneas y los avances técnicos incorporados en su interior.”



ZENIT

NIESSEN DESIGN

CASA DECOR

Mayice Studio, diseña el espacio de Niessen en Casa Decor

Espacio Niessen en Casa Decor por Mayice Studio



Mayice Studio

Mayice Studio es un estudio de diseño de producto y arquitectura con personalidad propia. Con sede en Madrid fundado por los arquitectos Marta Alonso Yebra e Imanol Calderón Elósegui.

En los últimos años han desempeñado grandes proyectos de interiorismo que se han expuesto en las semanas de diseño de capitales internacionales como Nueva York, Berlín y Milán. En Niessen descubrimos qué esconde el espacio Niessen en Casa Decor por Mayice Studio de la mano de sus creadores.

1. ¿Cuál es la esencia de Mayice studio?, ¿qué buscáis transmitir a partir de vuestras creaciones?

Trabajamos con conceptos abstractos, los cuales toman formas estéticas manteniendo el alma de los materiales. Intentamos seguir una línea minimalista, que tenga una conexión con la parte emotiva.

Nuestro procesos de creación y desarrollo son los mismos tanto en espacios como en objetos. Intentamos que emocionen. Creemos en la innovación e investigación.



“Se nos ocurrió crear una mesa grande en el medio del espacio, como si fuera el centro de control”

2. ¿Qué es lo más complicado a la hora de crear un espacio para una exposición en concreto?

Lo más difícil es la página en blanco, el comenzar. Analizar las necesidades de ese espacio, el objetivo de esa exposición, conceptualizar una idea, y seguir fiel a ese concepto, sin perder la esencia en todo el proceso de construirla.

El proceso de construir con los materiales, luces, formas un concepto es un proceso de tensión. También, es muy importante la conexión con la persona, marca u organismo que ha solicitado este trabajo, es importante el feeling y entendimiento.

3. ¿Cómo surge la idea de inspiración del espacio Casa Decor de Niessen 2020?

Tras escuchar la apuesta de la marca Niessen por la digitalización sostenible, comenzamos a pensar en crear un espacio fácil de controlar desde la parte táctil.

Al igual que usamos los smartphones que son la mesa de control de muchas decisiones del día a día, se nos ocurrió crear una mesa grande en el medio del espacio, como si fuera el centro de control. En este caso se controlan la luz y emociones. De la misma manera que desde nuestro smartphone controlamos muchas cosas de forma sencilla, las viviendas se pueden controlar para reducir gastos, control de la luz, del confort, de la humedad....

4. ¿Qué papel ha jugado el diseño y el minimalismo de Niessen en la creación del espacio?

El diseño y el minimalismo de Niessen han sido clave en el diseño, aunque en nuestro estudio, minimalismo y diseño son la esencia de lo que intentamos hacer cada día.

5. ¿Menos es más?

Siempre. Intentamos respetar los materiales y llevarlos a su esencia, dotándoles de una nueva perspectiva.

Llegar a la esencia de los objetos o espacios es muy complicado.

“Un espacio para recordar”

6. ¿Cómo aunar diseño y comodidad?

El diseño debe ser cómodo, aunque no siempre es así sobre todo si se encuentra en un entorno de art-design.

Para aunar diseño y comodidad el producto o espacio ha de ser honesto y que resuelva las necesidades básicas para lo que va a ser usado.

7. La creciente y necesaria tendencia hacia la sostenibilidad, ¿de qué manera influye en los proyectos que lleváis a cabo?

Creemos que desde ahora y en el futuro, los espacios u objetos han de ser sostenibles. Esto no significa que

vengan necesariamente de una cadena de reciclaje. Es más sostenible tener una lámpara que dure toda la vida, que estar comprando una cada año una, pasa lo mismo con la ropa o en la vida en general, es un estilo de vida.

Generar residuos constantemente no es sostenible, por ello cuando generamos un espacio intentamos modificarlo lo menos posible, respetando su esencia o cuando generamos un objeto lo pensamos para que dure toda la vida.

Además en el Espacio Niessen de Casa Decor hemos usado la serie [Zenit](#), completamente Ecodiseñada, lo que supone minimizar el impacto con el medio ambiente, así como [ABB-free@home®](#), la solución para el hogar digital que permite reducir el consumo sin perder el confort y la seguridad.

8. ¿Hacia dónde mira el diseño y la arquitectura del futuro?

El diseño y la arquitectura miran hacia la sostenibilidad. Creemos que los objetos y espacios han de ser duraderos y de buena calidad. Aunque al principio sea una inversión mas elevada al final es más barato para nosotros y el planeta.



Mayice Studio trabajando en el diseño de Casa Decor 2020

ZENIT

Actualiza la modularidad



La serie modular Zenit de Niessen ahora en más.

Más acabados, más prestaciones y más flexibilidad en sus combinaciones, hacen de Zenit la serie más completa del mercado. Con la incorporación de los nuevos acabados: Cava, Cristal Perla, Cristal Café y Cristal Champán actualiza aún más la propuesta, ofreciendo soluciones para todo tipo de estilos y espacios.

Descubre la tranquilidad de tenerlo todo.

NIESSEN DESIGN
ACTUALIDAD

Zenit, la serie modular de Niessen

Niessen acaba de lanzar la ampliación de su icónica familia de interruptores Zenit, con nuevas funcionalidades y acabados que multiplican su flexibilidad. Gracias a una enorme combinación de funciones, acabados, colores y configuraciones, Zenit actualiza la modularidad y se convierte en un sistema de mecanismos casi infinito.



Monitor Welcome 7

Amina Hamidi de ABB Electrification, CTO del Año 2019

El organismo europeo de comercio para las industrias tecnológicas, Orgalim, otorgó anoche a Amina Hamidi el premio de Chief Technology Officer del año. El premio reconoce el liderazgo en el impulso del crecimiento y la prosperidad europea a través de la tecnología y la innovación.

Interruptores Niessen Zenit



Nuevo monitor 7"

Niessen convierte su nueva pantalla Welcome M en la mejor opción del mercado. Bien para ser utilizada en nuevos edificios al igual que para la modernización de edificios más antiguos. Gracias a su pantalla de 7" táctil, de alta resolución, y su innovadora tecnología de bus de 2 cables, muestra hasta el último detalle de la puerta principal y puede instalarse fácil y rápidamente por una persona.



Amina Hamidi de ABB

Smart Hotel
Edificios inteligentes



Smart Home
El futuro es el hogar



Smart Office
Automatización de edificios



ABB Ability™
Supervisión Energética IIOT



BIM
Building Information Modeling tools



Presto
Catálogo digital Niessen



Canal Youtube
Soluciones de equipamiento eléctrico



App móviles y tablets:
Descargue ya su APP para Android o iOS



EDICIÓN 2020

Asea Brown Boveri, S.A.
Fábrica Niessen

Pol. Ind. de Aranguren, 6
20180 OIARTZUN

Tel.: 943 260 101
Fax: 943 260 240

www.abb.es/niessen

